

МІНІСТЕРСТВО ОСВІТИ І НАУКИ УКРАЇНИ

Національний авіаційний університет



**Освітньо-професійна програма**

**«Цифрова економіка»**

(повна назва освітньо-професійної програми)

Першого (бакалаврського) рівня вищої освіти

за спеціальністю

**051 Економіка**

(шифр та найменування спеціальності)

галузі знань

**05 Соціальні та поведінкові науки**

(шифр та найменування галузі знань)

СМЯ НАУ ОПІ 11.01.04 – 03 – 2021

Освітньо-професійна програма  
Затверджена Вченою радою Університету  
Протокол № \_\_\_\_\_ від \_\_\_\_\_ 20\_ р.

Вводиться в дію наказом ректора  
Ректор

Наказ № \_\_\_\_\_ від \_\_\_\_\_ 2021 р.

КИЇВ

	<b>ОСВІТНЬО-ПРОФЕСІЙНА ПРОГРАМА</b> <b>«Цифрова економіка»</b> Спеціальність 051 Економіка Галузь знань 05 Соціальні та поведінкові науки Рівень вищої освіти – перший (бакалаврський)	Шифр документа	СМЯ НАУ ОПП 11.01.04 11.01.04 - 03 - 2021
		Стор. 2 з 21	

Стандарт вищої освіти України:

Рівень вищої освіти - перший (бакалаврський),  
галузь знань 05 Соціальні та поведінкові науки,  
спеціальність 051 Економіка

Стандарт вищої освіти затверджено і введено в дію наказом Міністерства освіти і науки України від «13» листопада 2018 р. №1244.

## ЛИСТ ПОГОДЖЕННЯ

### освітньо-професійної програми

ПОГОДЖЕНО

Науково-методичною радою  
Національного авіаційного університету  
протокол № \_\_\_\_\_  
від « \_\_\_\_ » \_\_\_\_\_ 20\_\_ р.  
Голова Науково-методичної ради  
\_\_\_\_\_ Полухін А.В.

ПОГОДЖЕНО

Вченою радою Факультету економіки та  
бізнес-адміністрування  
протокол № \_\_\_\_\_  
від « \_\_\_\_ » \_\_\_\_\_ 20\_\_ р.  
Голова Вченої ради факультету

\_\_\_\_\_ (\_\_\_\_\_)

ПОГОДЖЕНО

кафедрою економічної кібернетики  
протокол засідання № \_\_\_\_\_  
від « \_\_\_\_ » \_\_\_\_\_ 20\_\_ р.  
Завідувач кафедри  
\_\_\_\_\_ Іванченко Н.О.

ПОГОДЖЕНО

Студентською радою Факультету  
економіки та бізнес-адміністрування  
протокол № \_\_\_\_\_  
від « \_\_\_\_ » \_\_\_\_\_ 20\_\_ р.  
Голова Студентської ради

\_\_\_\_\_ Буй П.С.

**ПЕРЕДМОВА**

	<b>ОСВІТНЬО-ПРОФЕСІЙНА ПРОГРАМА</b> <b>«Цифрова економіка»</b> Спеціальність 051 Економіка Галузь знань 05 Соціальні та поведінкові науки Рівень вищої освіти – перший (бакалаврський)	Шифр документа	СМЯ НАУ ОПП 11.01.04 11.01.04 - 03 - 2021
	Стор. 3 з 21		

Розроблено робочою групою освітньо-професійної програми (спеціальності 051 Економіка, рік вступу 2021 – й та наступні до нової редакції освітньої програми) у складі:

#### ГАРАНТ ОСВІТНЬОЇ ПРОГРАМИ:

Подскребко Олександр - к.е.н., доцент кафедри економічної кібернетики  
Сергійович

\_\_\_\_\_

підпис гаранта

#### ЧЛЕНИ РОБОЧОЇ ГРУПИ:

Попик Наталія - к.е.н., доцент кафедри економічної кібернетики  
Володимирівна

\_\_\_\_\_

підпис члена робочої групи

Квашук Дмитро - к.е.н., доцент кафедри економічної кібернетики  
Михайлович

\_\_\_\_\_

підпис члена робочої групи

Густера Олег - к.е.н., старший викладач кафедри економічної кібернетики  
Михайлович

\_\_\_\_\_

підпис члена робочої групи

Мовчан Валерія - здобувач(ка) вищої освіти, староста навчальної групи  
Володимирівна

\_\_\_\_\_

підпис здобувача вищої освіти

#### ЗОВНІШНІ СТЕЙКХОЛДЕРИ

Демченко Борис - менеджер проектів ТОВ «SoftList»  
Андрійович

\_\_\_\_\_

підпис стейкхолдера

\_\_\_\_\_

підпис стейкхолдера

Рецензії зовнішніх стейкхолдерів (додаються).

Рівень документа – 3б

Плановий термін між ревізіями – 1 рік

**Контрольний примірник**

	ОСВІТНЬО-ПРОФЕСІЙНА ПРОГРАМА «Цифрова економіка» Спеціальність 051 Економіка Галузь знань 05 Соціальні та поведінкові науки Рівень вищої освіти – перший (бакалаврський)	Шифр документа	СМЯ НАУ ОПП 11.01.04 11.01.04 - 03 - 2021
		Стор. 4 з 21	

## 1. Профіль освітньо-професійної програми

Розділ 1. Загальна інформація		
1.1.	Повна назва закладу вищої освіти та структурного підрозділу	Національний авіаційний університет Факультет економіки та бізнес-адміністрування кафедра економічної кібернетики
1.2.	Ступінь вищої освіти та назва кваліфікації мовою оригіналу	Бакалавр Бакалавр з економіки
1.3.	Офіційна назва освітньо-професійної програми та спеціалізації	Цифрова економіка
1.4.	Тип диплому та обсяг освітньо-професійної програми	Диплом бакалавра, одиничний, 240 кредитів ЄКТС, термін навчання 3 роки 10 місяців навчання (денна форма навчання) / 4 роки 6 місяців навчання (заочна форма навчання).
1.5.	Акредитаційна інституція	Міністерство освіти і науки України, рішення Акредитаційної комісії від «26» квітня 2017 р. № 1193805.
1.6.	Період акредитації	З 2017 р. по «01» липня 2027 р.
1.7.	Цикл/рівень	6 рівень Національної рамки кваліфікацій України (НРК України), перший цикл Європейського простору вищої освіти (FQ-EHEA), 6 рівень Європейської рамки кваліфікацій для навчання впродовж життя (EQF-LLL).
1.8.	Передумови	Вступ на навчання на освітню програму обсягом 240 кредитів ЄКТС здійснюється на базі повної загальної середньої освіти при наявності атестату. На базі ступеня «молодший бакалавр» (освітньо-кваліфікаційного рівня «молодший спеціаліст») заклад вищої освіти має право визнати та перезарахувати не більше ніж 120 кредитів ЄКТС, отриманих в межах попередньої освітньої програми підготовки молодшого бакалавра (молодшого спеціаліста). Умови вступу визначаються Правилами прийому до НАУ, затвердженими Вченою радою Університету.
1.9.	Форма навчання	Інституційна з елементами дистанційної: очна, заочна,
1.10.	Мова(и) викладання	Українська
1.11.	Інтернет-адреса постійного розміщення опису ОПП	<a href="http://feba.nau.edu.ua/">http://feba.nau.edu.ua/</a>
Розділ 2. Ціль освітньо-професійної програми		
2.1.	Підготовка висококваліфікованих фахівців, які володіють сучасними загально-науковими й спеціальними знаннями та специфічними знаннями в області інформаційних технологій для загально-економічних потреб держави, підприємств та організацій різних сфер діяльності та форм власності. Формування та розвиток програмних компетентностей в галузі цифрової економіки, що направлені на здобуття студентом знань в області інформаційних технологій для загально-	



ОСВІТНЬО-ПРОФЕСІЙНА ПРОГРАМА  
«Цифрова економіка»  
Спеціальність 051 Економіка  
Галузь знань 05 Соціальні та поведінкові науки  
Рівень вищої освіти – перший (бакалаврський)

Шифр  
документа

СМЯ НАУ ОПП 11.01.04  
11.01.04 - 03 - 2021

Стор. 5 з 21

економічних потреб держави, підприємств та організацій різних сфер діяльності та форм власності. ОП «Цифрова економіка» відповідає місії НАУ, у якій наголошується, щодо внеску НАУ у розвиток суспільства на національному та міжнародному рівнях через генерацію нових знань та інноваційних ідей на основі інтеграції та інтернаціоналізації освіти, досліджень і практики, так і надання високоякісних освітніх та науково-дослідних послуг громадянам України та іноземцям при підготовці фахівців галузі знань 05 Соціальні та поведінкові науки.

### Розділ 3. Характеристика освітньо-професійної програми

3.1	Предметна область (об'єкт діяльності, теоретичний зміст)	Об'єкт діяльності: закономірності функціонування та розвитку соціально-економічних систем, соціально-економічних процесів, їх моделювання, прогнозування та регулювання, мотивація і поведінка економічних суб'єктів. Цілі навчання: підготовка фахівців, які володіють сучасним економічним мисленням, теоретичними знаннями і практичними навичками, необхідними для розв'язання завдань предметної області. Теоретичний зміст предметної області: поняття, категорії, концепції, принципи економічних наук.
3.2.	Орієнтація освітньо-професійної програми	Освітньо-професійна програма орієнтується на сучасні науково-практичні досягнення в області використання інформаційних технологій, математичних методів та інформаційних моделей в економіці. Програма орієнтована на набуття теоретичних знань, прикладних навичок та умінь вирішення професійних завдань, що виникають в різних сферах цифровізації економіки.
3.3.	Основний фокус освітньо-професійної програми	Загальна вища освіта в галузі знань Соціальні та поведінкові науки поглиблено спеціальною підготовкою в сфері цифрової економіки. Ключові слова: цифрова економіка, е-управління, інформаційні технології, економіко-математичне моделювання, цифровізація
3.4.	Особливості освітньо-професійної програми	Освітньо-професійна програма розроблена на основі студентоцентрованого підходу, який реалізується через індивідуалізацію освіти. Особливістю програми є цілеспрямоване, поглиблене вивчення дисциплін з інформаційних систем та технологій управління економічними об'єктами; економіко-математичного, економіко-статистичного та комп'ютерного моделювання; використання спеціальних програмних платформ економічних розрахунків.

### Розділ 4. Придатність випускників до працевлаштування та подальшого навчання

4.1.	Придатність до працевлаштування	Випускники отримують можливість працевлаштування на підприємствах (організаціях, установах) різних форм власності на посадах визначених чинною редакцією Національного класифікатора України: Класифікатор
------	---------------------------------	--



ОСВІТНЬО-ПРОФЕСІЙНА ПРОГРАМА  
«Цифрова економіка»  
Спеціальність 051 Економіка  
Галузь знань 05 Соціальні та поведінкові науки  
Рівень вищої освіти – перший (бакалаврський)

Шифр  
документа

СМЯ НАУ ОПП 11.01.04  
11.01.04 - 03 - 2021

Стор. 6 з 21

		професій (ДК 003:2010) в межах відповідної спеціальності.
4.2.	Подальше навчання	Можливість продовження навчання за програмами другого циклу вищої освіти (НРК України - 7 рівень, FQ-EHEA - другий цикл, EQF LLL - 7 рівень). Набуття додаткових кваліфікацій в системі освіти дорослих.
<b>Розділ 5. Викладання та оцінювання</b>		
5.1.	Викладання та навчання (методи, методики, технології, інструменти та обладнання)	<i>Методи, засоби та технології:</i> Проблемно-орієнтоване навчання, яке передбачає формулювання та вирішення проблеми під час лекцій, розв'язання ситуативних задач на семінарах, практичних заняттях, дослідження проблеми під час самостійної роботи здобувачів вищої освіти. Практико-орієнтоване навчання через різні види практик на підприємствах, установах та організаціях різних форм власності на підставі договорів про проходження практики, організація якої здійснюється за принципом неперервності. Виконання практичних та лабораторних робіт в умовах виробництва. Технології дистанційного навчання, що реалізуються за допомогою комп'ютерної техніки, шляхом проведення занять з використанням чат-технологій; дистанційних занять, конференцій, семінарів, ділових ігор, лабораторних робіт, практикумів й інших форм навчальних занять, які проводяться за допомогою засобів телекомунікацій з використанням веб-технологій. Інформаційні технології навчання: робота здобувачів вищої освіти у спеціалізованих кабінетах облаштованих мультимедійними комплексами, що забезпечує можливість проведення інтерактивних лекцій та віртуальних лабораторних робіт, застосування пошукової методики здобуття нових знань, організації проектної роботи, проведення комп'ютеризованого тестового контролю якості знань. <i>Інструменти та обладнання:</i> сучасне інформаційно-комунікаційне обладнання, інформаційні системи та програмні продукти, що застосовуються у професійній діяльності.
5.2.	Оцінювання	Усні, письмові, творчі, тестові та комбіновані екзамени, диференційовані заліки, лабораторні звіти, звіти із практичних робіт та практик, реферати, захист курсових проєктів, презентації, поточний контроль, захист кваліфікаційної роботи.
<b>Розділ 6. Програмні компетентності</b>		



ОСВІТНЬО-ПРОФЕСІЙНА ПРОГРАМА  
«Цифрова економіка»  
Спеціальність 051 Економіка  
Галузь знань 05 Соціальні та поведінкові науки  
Рівень вищої освіти – перший (бакалаврський)

Шифр  
документа

СМЯ НАУ ОПП 11.01.04  
11.01.04 - 03 - 2021

Стор. 7 з 21

6.1.	Інтегральна Компетентність (ІК)	Здатність розв'язувати складні спеціалізовані задачі та практичні проблеми в економічній сфері, які характеризуються комплексністю та невизначеністю умов, що передбачає застосування теорій та методів економічної науки.
6.2.	Загальні компетентності (ЗК)	<p><b>ЗК1.</b> Здатність реалізувати свої права і обов'язки як члена суспільства, усвідомлювати цінності громадянського (демократичного) суспільства та необхідність його сталого розвитку, верховенства права, прав і свобод людини і громадянина в Україні.</p> <p><b>ЗК2.</b> Здатність зберігати моральні, культурні, наукові цінності та примножувати досягнення суспільства на основі розуміння історії та закономірностей розвитку предметної області, її місця у загальній системі знань про природу і суспільство та у розвитку суспільства, техніки і технологій, використовувати різні види та форми рухової активності для активного відпочинку та ведення здорового способу життя.</p> <p><b>ЗК3.</b> Здатність до абстрактного мислення, аналізу та синтезу.</p> <p><b>ЗК4.</b> Здатність застосовувати знання у практичних ситуаціях.</p> <p><b>ЗК5.</b> Здатність спілкуватися державною мовою як усно, так і письмово.</p> <p><b>ЗК6.</b> Здатність спілкуватися іноземною мовою.</p> <p><b>ЗК7.</b> Навички використання інформаційних і комунікаційних технологій.</p> <p><b>ЗК8.</b> Здатність до пошуку, оброблення та аналізу інформації з різних джерел.</p> <p><b>ЗК9.</b> Здатність до адаптації та дій в новій ситуації.</p> <p><b>ЗК10.</b> Здатність бути критичним і самокритичним.</p> <p><b>ЗК11.</b> Здатність приймати обґрунтовані рішення.</p> <p><b>ЗК12.</b> Навички міжособистісної взаємодії.</p> <p><b>ЗК13.</b> Здатність діяти соціально відповідально та свідомо.</p>
6.3.	Фахові компетентності (ФК)	<p><b>ФК1.</b> Здатність виявляти знання та розуміння проблем предметної області основ функціонування сучасної економіки на мікро-, мезо-, макро- та міжнародному рівнях.</p> <p><b>ФК2.</b> Здатність здійснювати професійну діяльність у відповідності з чинними нормативними та правовими актами.</p> <p><b>ФК3.</b> Розуміння особливостей провідних наукових шкіл та напрямів економічної науки.</p> <p><b>ФК4.</b> Здатність пояснювати економічні та соціальні процеси і явища на основі теоретичних моделей аналізувати і змістовно інтерпретувати отримані результати.</p>





ОСВІТНЬО-ПРОФЕСІЙНА ПРОГРАМА  
«Цифрова економіка»  
Спеціальність 051 Економіка  
Галузь знань 05 Соціальні та поведінкові науки  
Рівень вищої освіти – перший (бакалаврський)

Шифр  
документа

СМЯ НАУ ОПП 11.01.04  
11.01.04 - 03 - 2021

Стор. 8 з 21

**ФК5.** Розуміння особливостей сучасної світової та національної економіки їх інституційної структури обґрунтування напрямів соціальної економічної та зовнішньоекономічної політики держави

**ФК6.** Здатність застосовувати економіко-математичні методи та моделі для вирішення економічних задач.

**ФК7.** Здатність застосовувати комп'ютерні технології та програмне забезпечення з обробки даних для вирішення економічних завдань аналізу інформації та підготовки аналітичних звітів.

**ФК8.** Здатність аналізувати та розв'язувати завдання у сфері економічних та соціально-трудова відносин.

**ФК9.** Здатність прогнозувати на основі стандартних теоретичних та економетричних моделей соціально-економічні процеси.

**ФК10.** Здатність використовувати сучасні джерела економічної, соціальної, управлінської, облікової інформації для складання службових документів та аналітичних звітів.

**ФК11.** Здатність обґрунтовувати економічні рішення та основі розуміння закономірностей економічних систем і процесів та із застосуванням сучасного методичного інструментарію.

**ФК12.** Здатність самостійно виявляти проблеми економічного характеру при аналізі конкретних ситуацій пропонувати способи їх вирішення.

**ФК13.** Здатність проводити економічний аналіз функціонування та розвитку суб'єктів господарювання оцінку їх конкурентоспроможності.

**ФК14.** Здатність поглиблено аналізувати проблеми і явища в одній або декількох професійних сферах з врахуванням економічних ризиків та можливих соціально-економічних наслідків.

**ФК15.** Здатність здійснювати аналітичну обробку фінансової звітності, здійснювати аналіз результатів фінансової діяльності, управляти фінансово-господарською діяльністю підприємств та фінансовими ризиками.

**ФК16.** Здатність аналізувати і структурувати економічні події та явища з точки зору знання сучасних теоретичних, організаційно-методичних основ обліку та оподаткування.

**ФК17.** Здатність обирати та використовувати відповідні методи, інструментарій для обґрунтування рішень щодо створення, функціонування підприємницьких, структур, ідентифікувати та оцінювати ризики недосягнення управлінських цілей суб'єкта господарювання.

**ФК18.** Здатність вивчити методи і моделі прогнозування розвитку економічних процесів, вивчити методи аналізу і прогнозування часових рядів з періодичними





коливаннями, оволодіти навичками будувати трендові і адаптивні моделі.

**ФК19.** Здатність розуміння особливостей сучасної світової та національної економіки, їх інституційної структури, обґрунтування напрямів соціальної, економічної та зовнішньоекономічної політики держави.

### Розділ 7. Програмні результати навчання

7.1.

Програмні результати навчання (ПРН)

**ПРН1.** Асоціювати себе як члена громадянського суспільства наукової спільноти визнавати верховенство права зокрема у професійній діяльності розуміти і вміти користуватися власними правами і свободами виявляти повагу до прав і свобод інших осіб членів колективу.

**ПРН2.** Відтворювати моральні культурні наукові цінності примножувати досягнення суспільства в соціально-економічній сфері пропагувати ведення здорового способу життя.

**ПРН3.** Знати та використовувати економічну термінологію пояснювати азові концепції мікро- та макроекономіки.

**ПРН4.** Розуміти принципи економічної науки особливості функціонування економічних систем.

**ПРН5.** Застосовувати аналітичний та методичний інструментарій для обґрунтування пропозицій та прийняття управлінських рішень різними економічними агентами (індивідуумами домогосподарствами підприємствами та органами державної влади).

**ПРН6.** Використовувати професійну аргументацію для донесення інформації ідей проблем та способів їх вирішення до фахівців і нефахівців у сфері економічної діяльності.

**ПРН7.** Пояснювати моделі соціально-економічних явищ з погляду фундаментальних принципів і знань на основі розуміння основних напрямів розвитку економічної науки.

**ПРН8.** Застосовувати відповідні економіко-математичні методи та моделі для вирішення економічних задач.

**ПРН9.** Усвідомлювати основні особливості сучасної світової та національної економіки інституційної структури напрямів соціальної економічної та зовнішньоекономічної політики держави.

**ПРН10.** Проводити аналіз функціонування та розвитку суб'єктів господарювання визначати функціональні сфери розраховувати відповідні показники, які характеризують результативність їх діяльності.

**ПРН11.** Вміти аналізувати процеси державного та ринкового регулювання соціально-економічних і трудових відносин.

**ПРН12.** Застосовувати набуті теоретичні знання для розв'язання практичних завдань та змістовно інтерпретувати отримані результати.



ОСВІТНЬО-ПРОФЕСІЙНА ПРОГРАМА  
«Цифрова економіка»  
Спеціальність 051 Економіка  
Галузь знань 05 Соціальні та поведінкові науки  
Рівень вищої освіти – перший (бакалаврський)

Шифр  
документа

СМЯ НАУ ОПП 11.01.04  
11.01.04 - 03 - 2021

Стор. 10 з 21

**ПРН13.** Ідентифікувати джерела та розуміти методологію визначення і методи отримання соціально-економічних даних збирати та аналізувати необхідну інформацію розраховувати економічні та соціальні показники.

**ПРН14.** Визначати та планувати можливості особистого професійного розвитку.

**ПРН15.** Демонструвати базові навички креативного та критичного мислення у дослідженнях та професійному спілкуванні.

**ПРН16.** Вміти використовувати дані, надавати аргументацію критично оцінювати логіку та формувати висновки з наукових на аналітичних текстів з економіки.

**ПРН17.** Виконувати міждисциплінарний аналіз соціально-економічних явищ і проблем в однієї або декількох професійних сферах з урахуванням ризиків та можливих соціально-економічних наслідків.

**ПРН18.** Використовувати нормативні та правові акти, що регламентують професійну діяльність.

**ПРН19.** Використовувати інформаційні та комунікаційні технології для вирішення соціально-економічних завдань підготовки та представлення аналітичних звітів.

**ПРН20.** Оволодіти навичками усної та письмової професійної комунікації державною та іноземною мовою.

**ПРН21.** Вміти абстрактно мислити, застосовувати аналіз та синтез для виявлення ключових характеристик економічних систем різного рівня, а також особливостей поведінки їх суб'єктів.

**ПРН22.** Демонструвати гнучкість та адаптивність у нових ситуаціях, у роботі із новими об'єктами та у невизначених умовах.

**ПРН23.** Показувати навички самостійної роботи, демонструвати критичне, креативне, самокритичне мислення.

**ПРН24.** Демонструвати здатність діяти соціально відповідально та свідомо на основі етичних принципів, цінувати та поважати культурне різноманіття, індивідуальні відмінності людей.

**ПРН25.** Використовувати знання форм взаємодії суб'єктів ринкових відносин для забезпечення діяльності підприємницьких структур, розуміти організаційно-економічний механізм управління підприємством та оцінювати ефективність прийняття рішень.

**ПРН26.** Уміти вибирати адекватні економіко-математичні методи, моделі і програмне забезпечення для розв'язання прикладних задач, застосовувати математичний апарат при розв'язуванні економічних задач, будувати економіко-математичні моделі економічних процесів, здійснювати прогнозування на основі економетричної моделі.

**ПРН27.** Усвідомлювати основні особливості сучасної світової та національної економіки, інституційної



ОСВІТНЬО-ПРОФЕСІЙНА ПРОГРАМА  
«Цифрова економіка»  
Спеціальність 051 Економіка  
Галузь знань 05 Соціальні та поведінкові науки  
Рівень вищої освіти – перший (бакалаврський)

Шифр  
документа

СМЯ НАУ ОПП 11.01.04  
11.01.04 - 03 - 2021

Стор. 11 з 21

		<p>структури, напрямів соціальної, економічної та зовнішньоекономічної політики держави.</p> <p><b>ПРН28.</b> Пояснювати моделі соціально-економічних явищ з погляду фундаментальних принципів і знань на основі розуміння основних напрямів розвитку економічної науки.</p> <p><b>ПРН29.</b> Застосовувати відповідні економіко-математичні методи та моделі для вирішення економічних задач.</p> <p><b>ПРН30.</b> Використовувати інформаційні та комунікаційні технології для вирішення соціально-економічних завдань, підготовки та представлення аналітичних звітів.</p> <p><b>ПРН31.</b> Формувати цілісну систему інформаційно-аналітичного забезпечення ефективного оцінювання та управління економікою на мікро-, мезо- та макрорівнях.</p>
<b>Розділ 8. Ресурсне забезпечення реалізації програми</b>		
8.1.	Кадрове забезпечення	<p>У освітньому процесі беруть участь доктори та кандидати наук, професори та доценти, старші викладачі за спеціальністю 051 Економіка та за іншими спеціальностями, які забезпечують підготовку бакалаврів з економіки.</p> <p>Ураховуються вимоги п. 30 Ліцензійних умов провадження освітньої діяльності (Постанова КМУ від 30.12.2015 р. № 1187).</p>
8.2.	Матеріально-технічне забезпечення	<p>Матеріально-технічна база випускової кафедри економічної кібернетики дозволяє забезпечити підготовку фахівців на першому (бакалаврському) рівні вищої освіти за ОПП:</p> <ul style="list-style-type: none"><li>– забезпеченість комп'ютерними робочими місцями та прикладними комп'ютерними програмами достатнє для виконання навчальних планів;</li><li>– усі комп'ютери кафедри під'єднані до локальної мережі університету з можливістю виходу в глобальну мережу Інтернет;</li><li>– для ведення документації та забезпечення навчально-методичними матеріалами освітнього процесу кафедра в достатній кількості забезпечена оргтехнікою (принтерами, МФУ, сканерами);</li><li>– навчальні лабораторії оснащені технічними засобами та спеціалізованим програмним забезпеченням, необхідними приладами та обладнанням.</li></ul> <p>Усі приміщення відповідають будівельним та санітарним нормам, гуртожитками забезпечені усі, хто цього потребує, наявна соціальна інфраструктура включає спортивний комплекс, пункти харчування, центр творчості, медпункт і базу відпочинку.</p>
8.3.	Інформаційне та навчально-методичне забезпечення	<p>Забезпечення навчальною та навчально-методичною літературою, доступ до фахових періодичних видань</p>



ОСВІТНЬО-ПРОФЕСІЙНА ПРОГРАМА  
«Цифрова економіка»  
Спеціальність 051 Економіка  
Галузь знань 05 Соціальні та поведінкові науки  
Рівень вищої освіти – перший (бакалаврський)

Шифр  
документа

СМЯ НАУ ОПП 11.01.04  
11.01.04 - 03 - 2021

Стор. 12 з 21

		професійного спрямування, упровадження електронного каталогу та можливість роботи з електронними підручниками здійснюється за рахунок фондів Науково-технічної бібліотеки НАУ. Відповідне інформаційне та навчально-методичне забезпечення розташоване на освітніх платформах Google Classroom,
<b>Розділ 9. Академічна мобільність</b>		
9.1.	Національна кредитна мобільність	Національна кредитна мобільність здобувачів вищої освіти наукових і науково-педагогічних працівників у т.ч. навчання стажування проведення наукових досліджень викладання та підвищення кваліфікації організовується на підставі партнерських угод про співпрацю між Національним авіаційним університетом та закладами вищої освіти в Україні Національним технічним університетом України «Київський політехнічний інститут імені Ігоря Сікорського» та Харківським національним університетом радіоелектроніки.
9.2.	Міжнародна кредитна мобільність	На основі договорів про співробітництво між Національним авіаційним університетом та зарубіжними закладами вищої освіти зареєстрованими у програмі Еразмус+ .
9.3.	Навчання іноземних здобувачів вищої освіти	<b>Іноземці та особи без громадянства</b> , які проживають в Україні на законних підставах, мають право на здобуття вищої освіти за освітньо-професійною програмою нарівні з громадянами України. Умовою зарахування іноземців на навчання для отримання певного освітнього ступеня є володіння ними мовою навчання на рівні, достатньому для засвоєння навчального матеріалу. Іноземці зараховуються на навчання за освітньо-професійною програмою до НАУ за результатами співбесіди.

## 2. Перелік компонент освітньо-професійної програми та їх логічна послідовність

### 2.1. Перелік освітніх компонент, 240 кредитів ЄКТС

Код н/д	Компоненти освітньо-професійної програми (навчальні дисципліни, курсові проекти (роботи), практики, кваліфікаційна робота)	Кількість кредитів	Форма підсумкового контролю	Семестр
<b>Обов'язкові компоненти</b>				
ОК1	Історія української державності та культури	3,0	екзамен	1
ОК2	Господарське право	3,0	залік	1
ОК3	Ділова українська мова	3,0	екзамен	2
ОК4	Фахова іноземна мова	4,5	залік, екзамен	1,2
ОК5	Філософія	3,5	екзамен	4
ОК6	Фізичне виховання та самовдосконалення	3,0	залік	2



ОСВІТНЬО-ПРОФЕСІЙНА ПРОГРАМА  
«Цифрова економіка»  
Спеціальність 051 Економіка  
Галузь знань 05 Соціальні та поведінкові науки  
Рівень вищої освіти – перший (бакалаврський)

Шифр  
документа

СМЯ НАУ ОПП 11.01.04  
11.01.04 - 03 - 2021

Стор. 13 з 21

OK7	Вища математика для економістів	5,0	екзамен	1
OK8	Теорія ймовірностей і математична статистика	5,0	екзамен	2
OK9	Економічна теорія	3,0	залік	1
OK10	Економічна інформатика	4,5	екзамен	1
OK11	Маркетинг	4,5	залік	1
OK12	Основи функціонування економіки на мікро-, макро- та мезо- рівнях	4,5	залік	2
OK13	Фінансово-інвестиційна діяльність суб'єктів господарювання	4,5	залік	2
OK14	Економічна статистика	4,5	екзамен	3
OK15	Основи підприємництва	4,5	залік	3
OK16	Оптимізаційні методи та моделі	4,5	екзамен	3
OK17	Міжнародна економічна діяльність	4,5	залік	4
OK18	Економічна діагностика і контролінг	4,5	залік	5
OK19	Економетрика	4,5	екзамен	5
OK20	Міжнародні ринки праці	4,5	екзамен	5
OK21	Міжнародна фінансова система	4,0	екзамен	6
OK22	Економіка і організація інноваційної діяльності	4,5	екзамен	7
OK23	Моделювання бізнес-процесів	4,5	екзамен	7
OK24	Міжнародні бізнес-процеси	4,5	залік	7
OK25	Системний аналіз в економіці	5,0	залік	1
OK26	Цифрова економіка: цифрова трансформація середовища і бізнесу	8,0	залік, екзамен	2,3
OK27	Курсова робота з дисципліни «Цифрова економіка: цифрова трансформація середовища і бізнесу»	1,0	захист	3
OK28	Основи теорії алгоритмів та програмування	3,5	екзамен	4
OK29	Курсова робота з дисципліни «Основи теорії алгоритмів та програмування»	1,0	захист	4
OK30	Економіка підприємства	3,5	екзамен	4
OK31	Ігрові моделі прийняття рішень	3,0	залік	4
OK32	Введення в аналіз Big Data	3,5	екзамен	5
OK33	Курсова робота з дисципліни «Введення в аналіз Big Data»	1,0	захист	5
OK34	Ризик-менеджмент та прийняття проектних рішень	4,0	екзамен	6
OK35	Курсова робота з дисципліни «Ризик менеджмент та прийняття проектних рішень»	1,0	захист	6
OK36	Інтернет-технології в бізнесі	5,0	екзамен	6
OK37	Моделі та методи управління складними системами	4,0	залік	6
OK38	Python для аналізу даних?	4,0	залік	6
OK39	Моделі та методи інтелектуального аналізу даних	3,5	екзамен	7
OK40	Курсова робота з дисципліни «Моделі та методи інтелектуального аналізу даних»	1,0	захист	7
OK41	Інструментальні засоби бізнес-аналітики	3,0	екзамен	8
OK42	Курсова робота з дисципліни «Інструментальні засоби бізнес-аналітики»	1,0	захист	8
OK43	Основи машинного навчання	4,0	екзамен	8
OK44	Web-аналітика та цифровий маркетинг	3,5	екзамен	8
OK45	Тренінг «Діджіталізація бізнесу»	3,0	залік	2

	ОСВІТНЬО-ПРОФЕСІЙНА ПРОГРАМА «Цифрова економіка» Спеціальність 051 Економіка Галузь знань 05 Соціальні та поведінкові науки Рівень вищої освіти – перший (бакалаврський)	Шифр документа	СМЯ НАУ ОПП 11.01.04 11.01.04 - 03 - 2021
		Стор. 14 з 21	

OK46	Тренінг «Організація виробництва в умовах цифрової економіки»	3,0	залік	4
OK47	Переддипломна практика	3,0	залік	8
OK48	Кваліфікаційна робота	7,5	захист	8
<b>Загальний обсяг обов'язкових компонент:</b>		<b>180 кредитів ЄКТС</b>		
<b>Вибіркові компоненти*</b>				
ВК 1	Дисципліна 1	4,0	залік	
ВК 2	Дисципліна 2	4,0	залік	
...				
ВК15	Дисципліна 15	4,0	залік	
<b>Загальний обсяг вибірових компонент 60 кредитів ЄКТС</b>				
<b>Загальний обсяг освітньо-професійної програми 240 кредитів ЄКТС</b>				

## 2.2. Перелік освітніх компонент для скороченого терміну навчання, 180 кредитів ЄКТС

Код н/д	Компоненти освітньо-професійної програми (навчальні дисципліни, курсові проекти (роботи), практики, кваліфікаційна робота)	Кількість кредитів	Форма підсумкового контролю	Семестр
<b>Обов'язкові компоненти</b>				
OK5	Філософія	3,5	екзамен	4
OK14	Економічна статистика	4,5	екзамен	3
OK15	Основи підприємництва	4,5	залік	3
OK16	Оптимізаційні методи та моделі	4,5	екзамен	3
OK17	Міжнародна економічна діяльність	4,5	залік	4
OK18	Економічна діагностика і контролінг	4,5	залік	5
OK19	Економетрика	4,5	екзамен	5
OK20	Міжнародні ринки праці	4,5	екзамен	5
OK21	Міжнародна фінансова система	4,0	екзамен	6
OK22	Економіка і організація інноваційної діяльності	4,5	екзамен	7
OK23	Моделювання бізнес-процесів	4,5	екзамен	7
OK24	Міжнародні бізнес-процеси	4,5	залік	7
OK26	Цифрова економіка: цифрова трансформація середовища і бізнесу	3,5	екзамен	3
OK27	Курсова робота з дисципліни «Цифрова економіка: цифрова трансформація середовища і бізнесу»	1,0	захист	3
OK28	Основи теорії алгоритмів та програмування	3,5	екзамен	4
OK29	Курсова робота з дисципліни «Основи теорії алгоритмів та програмування»	1,0	захист	4
OK30	Економіка підприємства	3,5	екзамен	4
OK31	Ігрові моделі прийняття рішень	3,0	залік	4
OK32	Введення в аналіз Big Data	3,5	екзамен	5
OK33	Курсова робота з дисципліни «Введення в аналіз Big Data»	1,0	захист	5
OK34	Ризик-менеджмент та прийняття проектних рішень	4,0	екзамен	6





ОСВІТНЬО-ПРОФЕСІЙНА ПРОГРАМА  
«Цифрова економіка»  
Спеціальність 051 Економіка  
Галузь знань 05 Соціальні та поведінкові науки  
Рівень вищої освіти – перший (бакалаврський)

Шифр  
документа

СМЯ НАУ ОПП 11.01.04  
11.01.04 - 03 - 2021

Стор. 15 з 21

ОК35	Курсова робота з дисципліни «Ризик-менеджмент та прийняття проектних рішень»	1,0	захист	6
ОК36	Інтернет-технології в бізнесі	5,0	екзамен	6
ОК37	Моделі та методи управління складними системами	4,0	залік	6
ОК38	Python для аналізу даних	4,0	залік	6
ОК39	Моделі та методи інтелектуального аналізу даних	3,5	екзамен	7
ОК40	Курсова робота з дисципліни «Моделі та методи інтелектуального аналізу даних»	1,0	захист	7
ОК41	Інструментальні засоби бізнес-аналітики	3,0	екзамен	8
ОК42	Курсова робота з дисципліни «Інструментальні засоби бізнес-аналітики»	1,0	захист	8
ОК43	Основи машинного навчання	4,0	екзамен	8
ОК44	Web-аналітика та цифровий маркетинг	3,5	екзамен	8
ОК46	Тренінг «Організація виробництва в умовах цифрової економіки»	3,0	залік	4
ОК47	Переддипломна практика	3,0	залік	8
ОК48	Кваліфікаційна робота	7,5	захист	8
<b>Загальний обсяг обов'язкових компонент:</b>		<b>120 кредитів ЄКТС</b>		
<b>Вибіркові компоненти*</b>				
ВК 1	Дисципліна 1	4,0	залік	
ВК 2	Дисципліна 2	4,0	залік	
...				
ВК15	Дисципліна 15	4,0	залік	
<b>Загальний обсяг вибірових компонент 60 кредитів ЄКТС</b>				
<b>Загальний обсяг освітньо-професійної програми 180 кредитів ЄКТС</b>				





## 2.2. Структурно-логічна схема ОПП

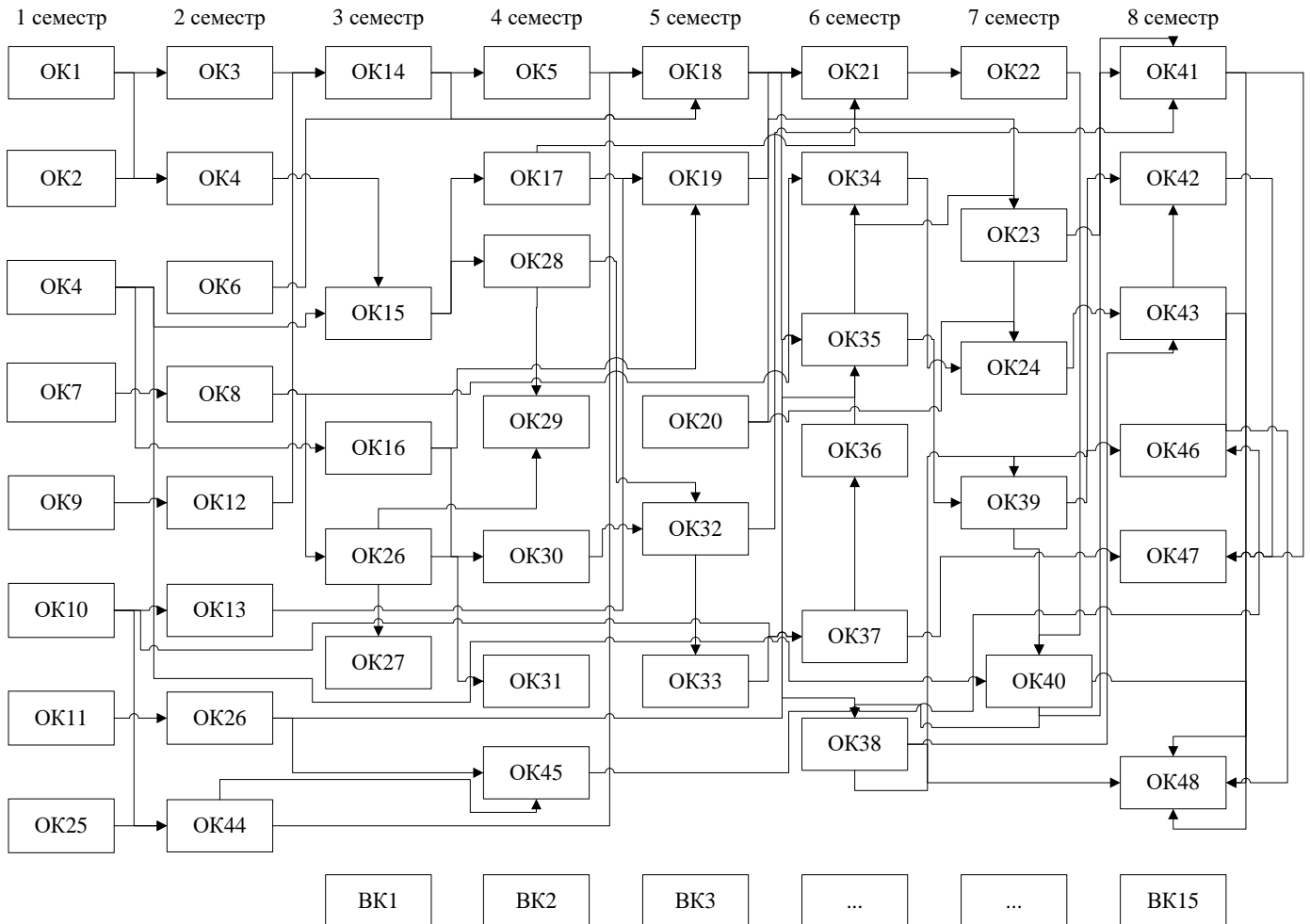

## 3. Форма атестації здобувачів вищої освіти

Форми атестації здобувачів вищої освіти	Кваліфікаційна робота
Вимоги до кваліфікаційної роботи	<p>Кваліфікаційна робота має передбачати розв'язання складного спеціалізованого завдання або практичної проблеми в економічній сфері із застосуванням теорій та методів економічної науки.</p> <p>У кваліфікаційній роботі не може бути академічного плагіату, фальсифікації та списування.</p> <p>Кваліфікаційна робота має бути оприлюднена на офіційному сайті або в репозиторії закладу вищої освіти. Оприлюднення кваліфікаційних робіт, що містять інформацію з обмеженим доступом, здійснювати у відповідності до вимог чинного законодавства.</p>





## 6. Система внутрішнього забезпечення якості вищої освіти НАУ

Якість освітньо-професійної програми визначається внутрішньою системою забезпечення якості вищої освіти та освітньої діяльності НАУ, яка функціонує згідно з Положенням про систему забезпечення якості вищої освіти та освітньої діяльності, затвердженого рішенням вченої ради Університету від 28.11.2018 (протокол № 8) та відповідає вимогам Закону України «Про вищу освіту» від 01.07.2014 № 1556-VII (Розділ V Забезпечення якості вищої освіти, ст.16).

## 7. Перелік нормативних документів, на яких базується освітньо-професійна програма

1. «Про освіту»: Закон України від 05.09.2017 № 2145-VIII [Електронний ресурс]. – режим доступу: <http://zakon.rada.gov.ua/laws/show/2145-19>
2. «Про вищу освіту»: Закон України від 01.07.2014 № 1556-VII [Електронний ресурс]. – режим доступу: <http://zakon4.rada.gov.ua/laws/show/1556-18>
3. Постанова Кабінету Міністрів України від 25.06.2020 р. № 519 «Про внесення змін у додаток до постанови Кабінету Міністрів України від 23 листопада 2011 р. № 1341».
4. Про затвердження переліку галузей знань і спеціальностей, за якими здійснюється підготовка здобувачів вищої освіти: Постанова Кабінету Міністрів України від 29.04.2015 р. № 266 [Електронний ресурс]. – режим доступу: <http://zakon2.rada.gov.ua/laws/show/266-2015-%D0%BF>
5. Класифікація видів економічної діяльності : ДК 009:2010. – На заміну ДК 009:2005; Чинний від 2012-01-01. – (Національний класифікатор України).
6. Класифікатор професій ДК 003:2010. – На заміну ДК 003:2005; Чинний від 2010-11-01. – (Національний класифікатор України).
7. Стандарти і рекомендації щодо забезпечення якості в Європейському просторі вищої освіти (ESG) [Режим доступу: [http://ihed.org.ua/images/doc/04\\_2016\\_ESG\\_2015.pdf](http://ihed.org.ua/images/doc/04_2016_ESG_2015.pdf)];
8. International Standard Classification of Education (ISCED 2011): UNESCO Institute for Statistics [Режимдоступу: <http://www.uis.unesco.org/education/documents/isced-2011-en.pdf>];
9. ISCED Fields of Education and Training 2013 (ISCED-F 2013): UNESCO Institute for Statistics [Режимдоступу: <http://www.uis.unesco.org/Education/Documents/isced-fields-of-education-training-2013.pdf>].
10. Методичні рекомендації щодо розроблення стандартів вищої освіти, затверджені наказом Міністерства освіти і науки України від 01.06.2017 р. № 600 (у редакції наказу Міністерства освіти і науки України від 21.12.2017 р. № 1648), схвалені сектором вищої освіти Науково-методичної Ради Міністерства освіти і науки України (протокол від 29.03.2016 № 3);
11. – Розроблення освітніх програм. Методичні рекомендації [Режим доступу: [http://ihed.org.ua/images/doc/04\\_2016\\_rozroblennya\\_osv\\_program\\_2014\\_tempus-office.pdf](http://ihed.org.ua/images/doc/04_2016_rozroblennya_osv_program_2014_tempus-office.pdf)];
12. – Національний освітній глосарій: вища освіта [Режим доступу: [http://ihed.org.ua/images/doc/04\\_2016\\_glossariy\\_Visha\\_osvita\\_2014\\_tempus-office.pdf](http://ihed.org.ua/images/doc/04_2016_glossariy_Visha_osvita_2014_tempus-office.pdf)];
13. – Розвиток системи забезпечення якості вищої освіти в Україні: інформаційно-аналітичний огляд [Режим доступу: [http://ihed.org.ua/images/doc/04\\_2016\\_Rozvitok\\_sisitemi\\_zabesp\\_yakosti\\_VO\\_UA\\_2015.pdf](http://ihed.org.ua/images/doc/04_2016_Rozvitok_sisitemi_zabesp_yakosti_VO_UA_2015.pdf)];
14. – Європейська кредитна трансферна накопичувальна система: Довідник користувача [Режим доступу: [http://ihed.org.ua/images/doc/04\\_2016\\_ECTS\\_Users\\_Guide-2015\\_Ukrainian.pdf](http://ihed.org.ua/images/doc/04_2016_ECTS_Users_Guide-2015_Ukrainian.pdf)].
15. EQF-LLL – European Qualifications Framework for Lifelong Learning [Режим доступу: [https://ec.europa.eu/ploteus/sites/eac-eqf/files/brochexp\\_en.pdf](https://ec.europa.eu/ploteus/sites/eac-eqf/files/brochexp_en.pdf)];
16. QF-EHEA – Qualification Framework of the European Higher Education Area [Режимдоступу: <http://www.ehea.info/article-details.aspx?ArticleId=67>];
17. - TUNING (для ознайомлення зі спеціальними (фаховими) компетентностями та прикладами стандартів [Режим доступу: <http://www.unideusto.org/tuningeu/>].



	<b>ОСВІТНЬО-ПРОФЕСІЙНА ПРОГРАМА</b> <b>«Цифрова економіка»</b> Спеціальність 051 Економіка Галузь знань 05 Соціальні та поведінкові науки Рівень вищої освіти – перший (бакалаврський)	Шифр документа	СМЯ НАУ ОПП 11.01.04 11.01.04 - 03 - 2021
		Стор. 21 з 21	

(Ф 03.02 – 04)

### АРКУШ РЕЄСТРАЦІЇ РЕВІЗІЇ

№ пор.	Прізвище ім'я по-батькові	Дата ревізії	Підпис	Висновок щодо адекватності

(Ф 03.02 – 03)

### АРКУШ ОБЛІКУ ЗМІН

№ зміни	№ листа (сторінки)				Підпис особи, яка внесла зміну	Дата внесення зміни	Дата введення зміни
	Зміненого	Заміненого	Нового	Анульованого			

(Ф 03.02 – 32)

### УЗГОДЖЕННЯ ЗМІН

	Підпис	Ініціали, прізвище	Посада	Дата
Розробник				
Узгоджено				
Узгоджено				
Узгоджено				